

**Цена**  
**6x4 двускатная**

***Схема расположения тентов и сеток.***

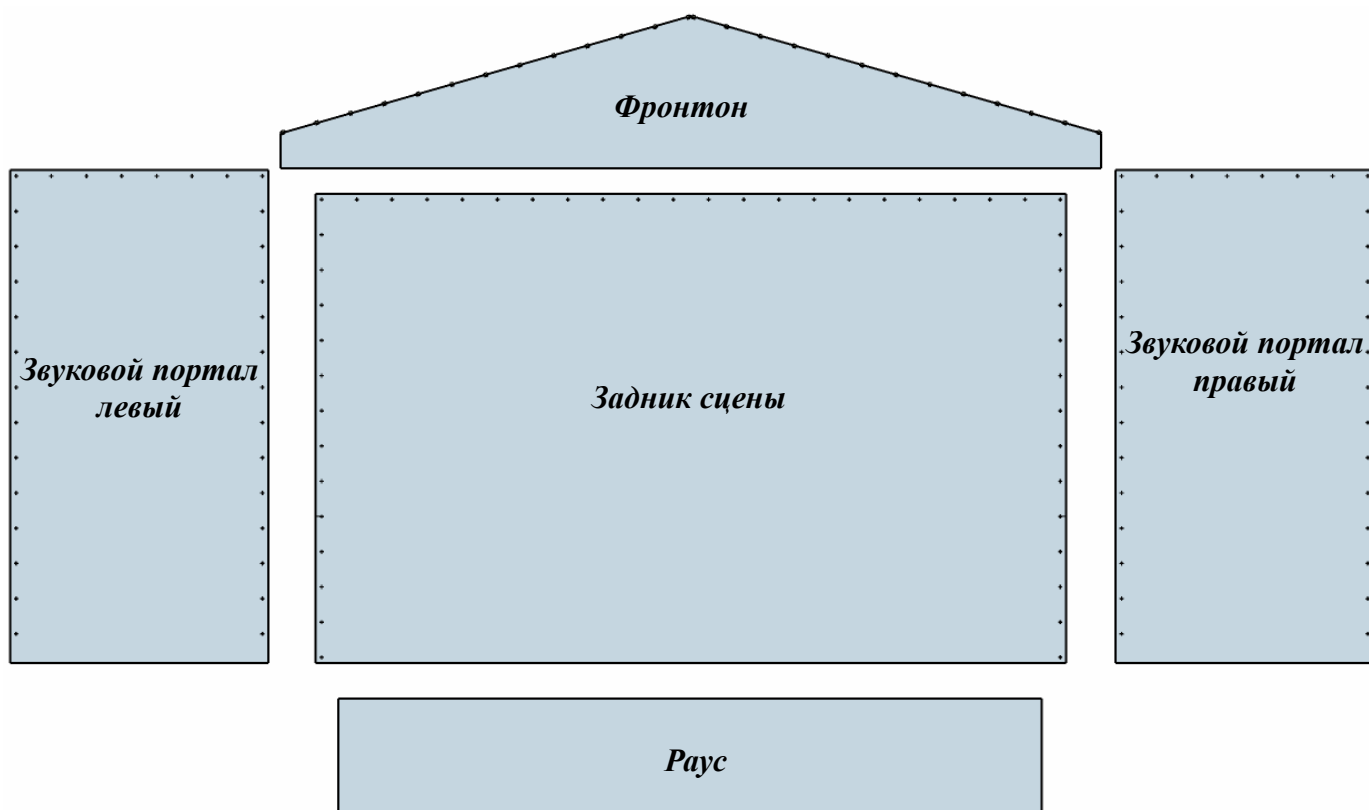

***Вся печатная продукция, по окончании обработки, должна быть намотана на ролики***

## *Фронтон лицевая часть*

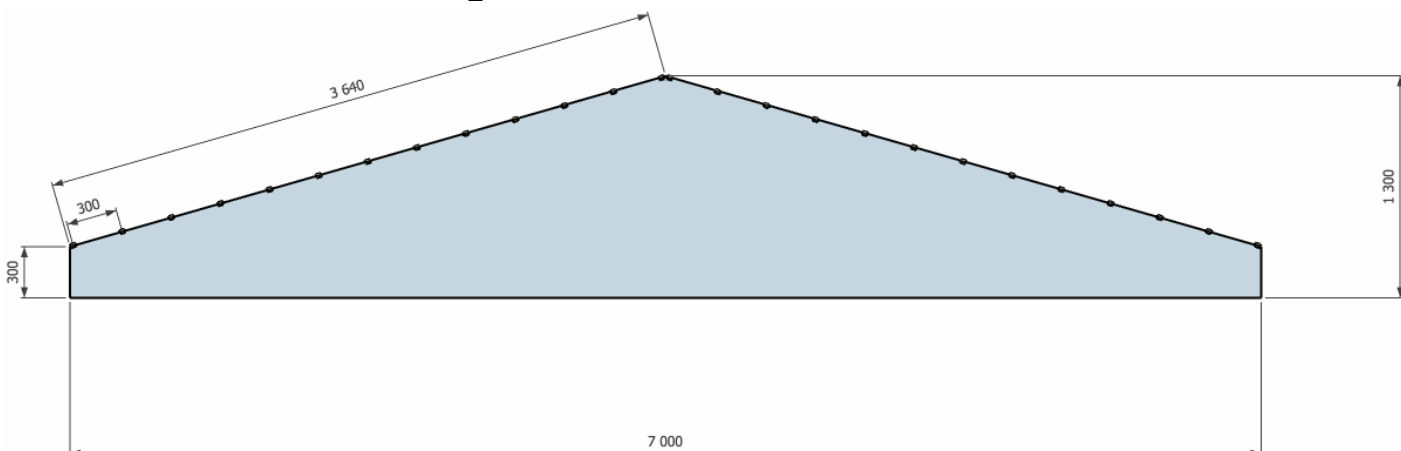

## *Фронтон внутренняя часть*

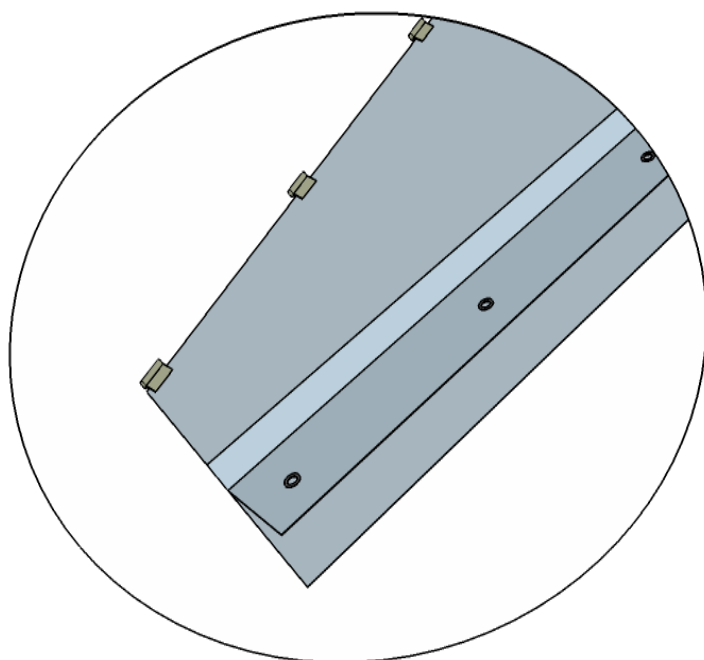
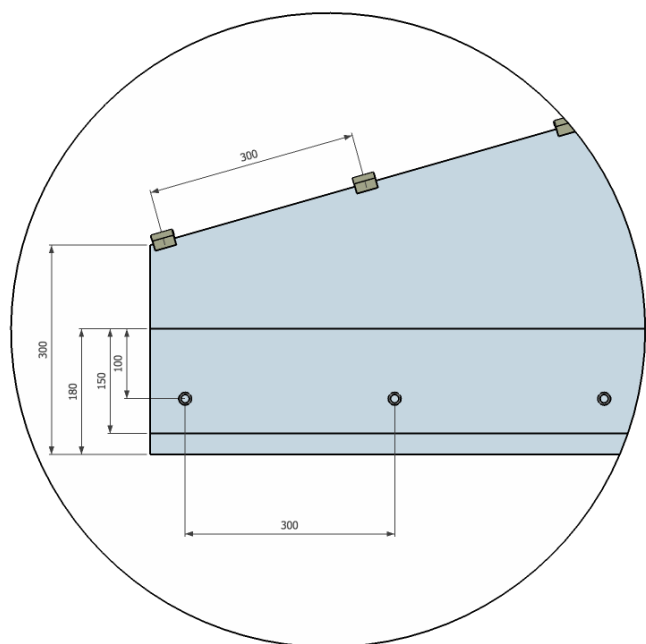
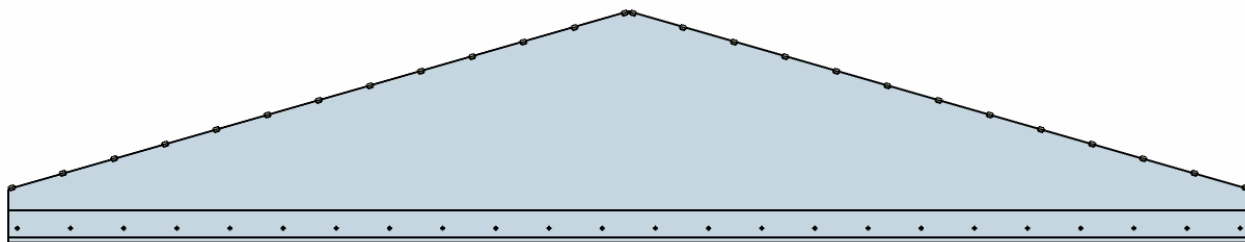

**1. Фронтон печатается на банерной ткани.**

**2. На диагонали уходящие к вершине фронтона приклеить с шагом 300 мм кусочки кедровых реек длиной 30 мм и диаметром 8 мм**

**3. С внутренней стороны фронтона вклеить либо сварить полосу из банерной ткани с пробитыми люверсами диаметром 10-12 мм с шагом 300 мм**

## *Задник сцены*

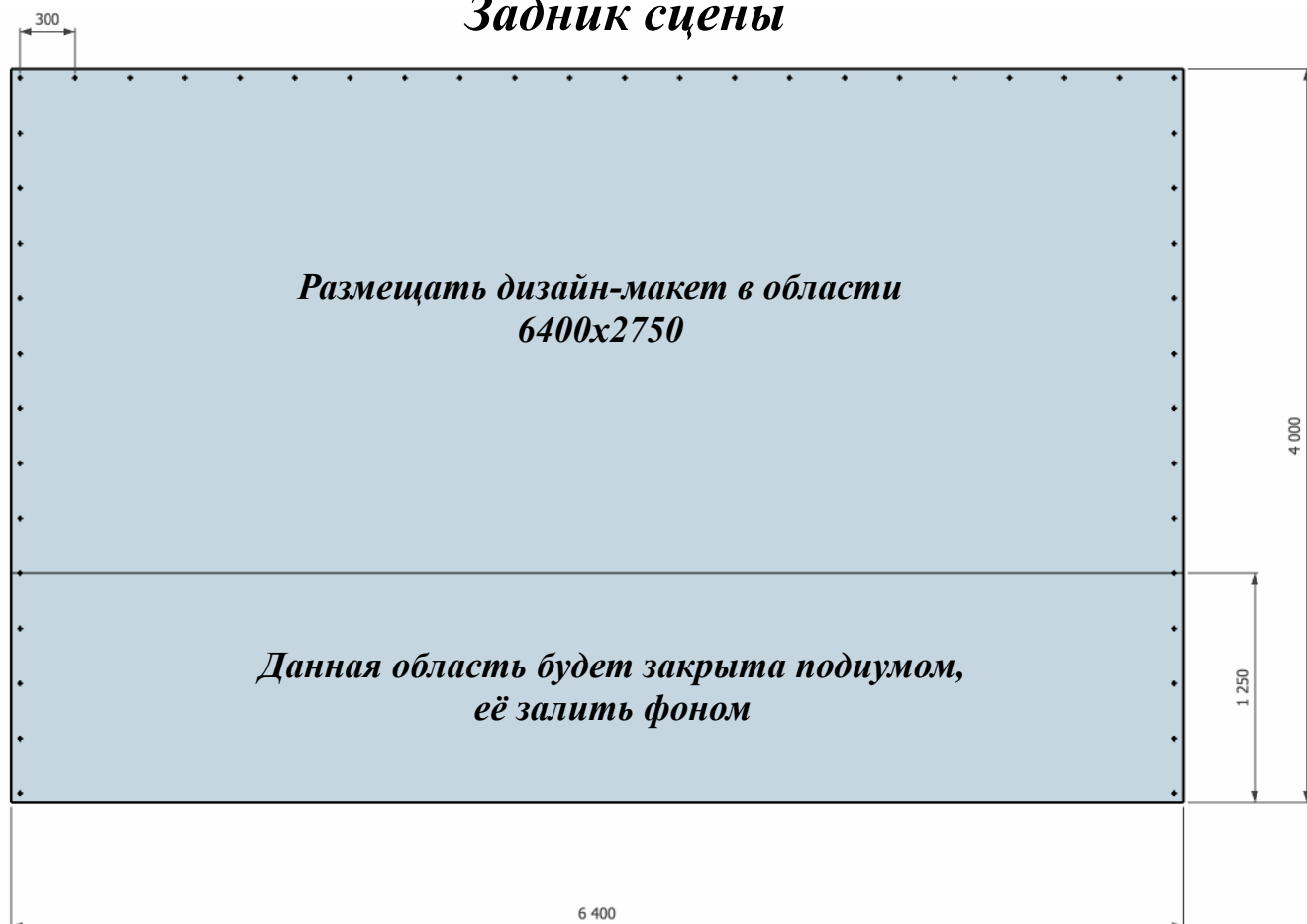

1. Задник сцены печатается на сетке.
2. Обработка люверсами, диаметром 10-12 мм, по периметру с шагом 300 мм.

## *Раус (юбка подиума)*

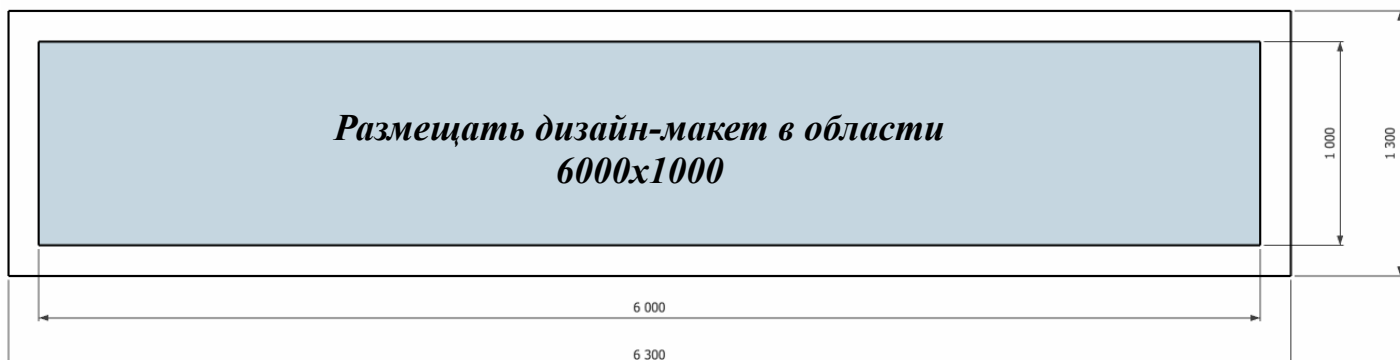

1. Раус подиума печатается на банерной ткани.
2. Оставить с каждой стороны по 150 мм для натяжки рауса на каркас.
3. Обработка не требуется.

## *Сетки звуковых порталов*

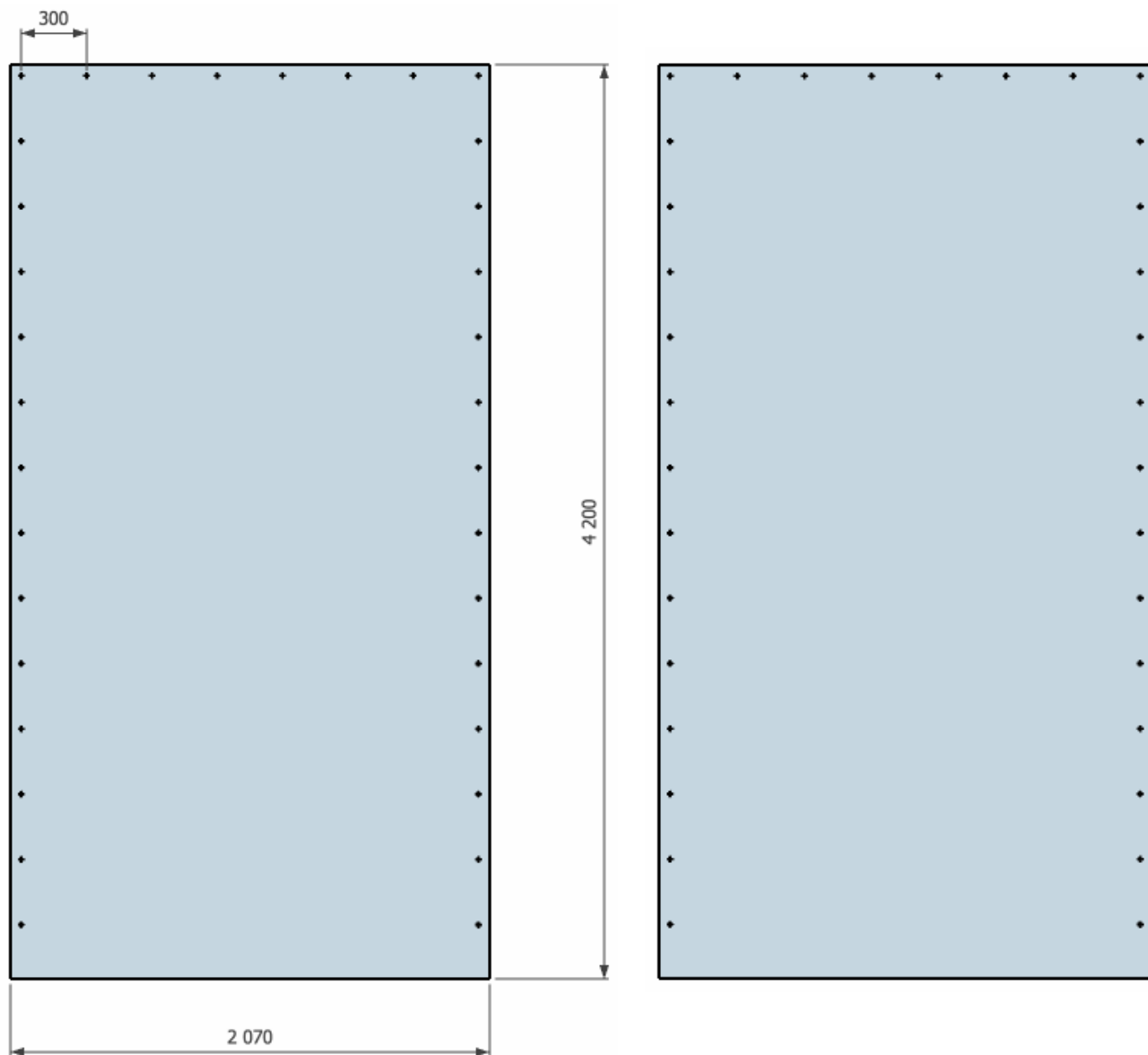

- 1. Звуковые порталы печатаются на банерной сетке.*
- 2. Обработка люверсами, диаметром 10-12 мм, по периметру с шагом 300 мм. .*